



TECHNICAL FEATURES

Semiautomatic egg-laying block machine; blocks delivery on concrete floor. Concrete loading through bucket with loading tray.
 1st quality hydraulic system with adjustable pressure, double oil filter, air filter and oil peephole.
 Motor pump is silent and gives excellent hydraulic power.
 Fire-proof electric cables. Oversized components.
 Adjustable motor-protectors.
 Big concrete bucket (500lt) with automatic opening and hydraulically operated loading tray with torsion bar.
 Concrete waste cleaning while loading tray moves into place.
 Double horizontal side vibration. Vibrators in oil bath: little service needed
 High impact weight compression: great force for an easy and fast delivery of blocks.
 Press is engaged while delivering.
 Press is disengaged by a lever with automatic return.
 Automatic vibration stop.
 Hydraulic delivery complete with torsion bar.
 Feeding/steering with gear reducer working on the 3rd wheel and double control.
 Steel wheels for life-long durability
 Adjustable height cm 20, 22.5, 25.
 Mould change with easy operations
 Space required for the production of about 6000 blocks: m 15x60
 1000S6 is packed ready to work and does not need technical assistance from Italy for start up

MAXIMUM MOULD SIZE:
 cm 126 x 45 x h20 (on demand cm 126x50)

FICHE TECHNIQUE

Machine à blocs pondreuse semiautomatique à démouler sur surface en béton. Chargement du béton par trémie et tiroir de remplissage.
 Système hydraulique de 1ère qualité à pression réglable, filtre air, double filtre huile et voyant d'huile. La pompe huile est silencieuse et de grande puissance hydraulique.
 Câblages électriques ignifuges. Contacteur général, composants surdimensionnés.
 Discontacteur réglable pour chaque moteur.
 Grande trémie (500lt) ouverture automatique et tiroir de remplissage à control hydraulique avec barre de torsion
 Excès de béton enlevé automatiquement avec le mouvement de la presse.
 Double vibration horizontale latérale.
 Vibrateurs en bain d'huile à manutention limitée
 Compression à frappe de grande force pour un démouler vite des agglos.
 La presse est bloquée pendant le démouler.
 La presse est débloquée par un levier à retour automatique.
 Haussé de la presse par control hydraulique
 Démouler hydraulique complète avec barre de torsion
 Avance/direction avec moto réducteur sur la 3ème roue et double control.
 Roues en acier : durée élevée.
 Hauteur réglable cm 20, 22.5 et 25.
 Changement des moules avec quelques simples opérations.
 Espace nécessaire pour la production de 6000 agglos: m 15x60.
 1000S6 est livrée prête à travailler et ne nécessite pas d'assistance pour montage et démarrage.
 DIMENSIONS MAX. DU MOULE
 cm 126 x 45 x h20 (sur demande cm 126x50)

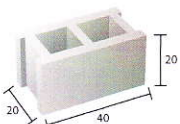

500 - 700
Blocks p/ hour
Agglos p/heure

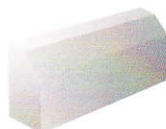

160 - 240
Kerbstones p/ hour
Bordures p/ heure



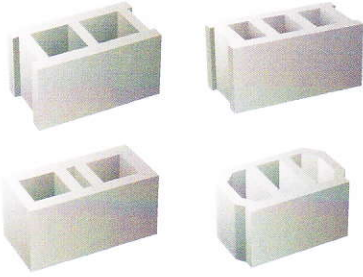

Blocks p/mould
 Agglos p/ moule;
 30x40xh20: 4 pz
 25x40xh20: 5 pz
 20x40xh20: 6 pz
 15x40xh20: 8 pz
 12x40xh20: 10 pz
 10x40xh20: 12 pz

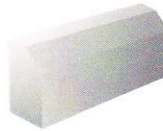

Kerbstones per mould
 Bordures p/ moule:
 12/15x25x100: 2 PCS.

Cycles p/hour
 Cycles p/heure:
80 - 120

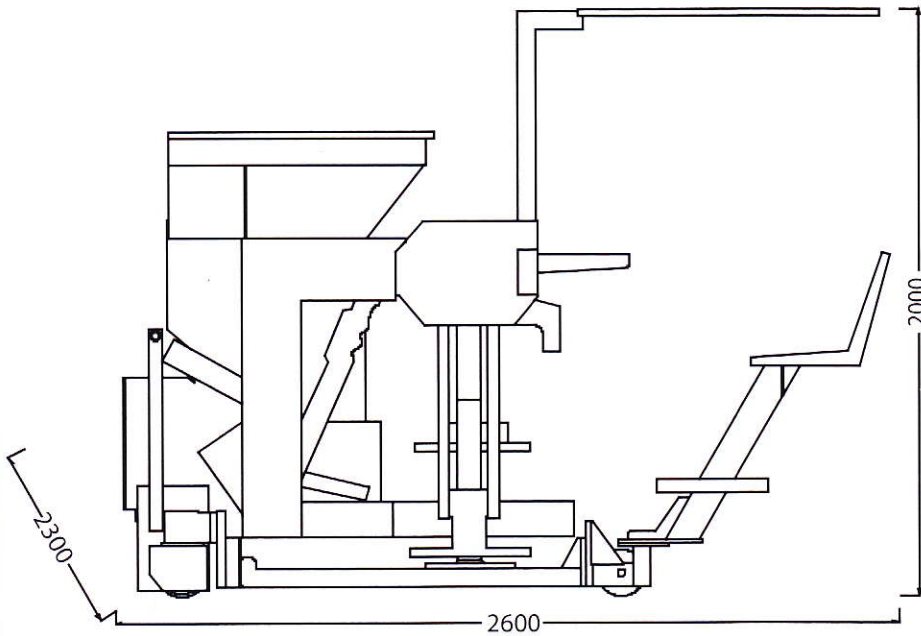

Dimensions of machine
 ready to work
 Dimensions de la machine
 prête à travailler:
 Cm 260x230xh200

Weight/Poids : 1900

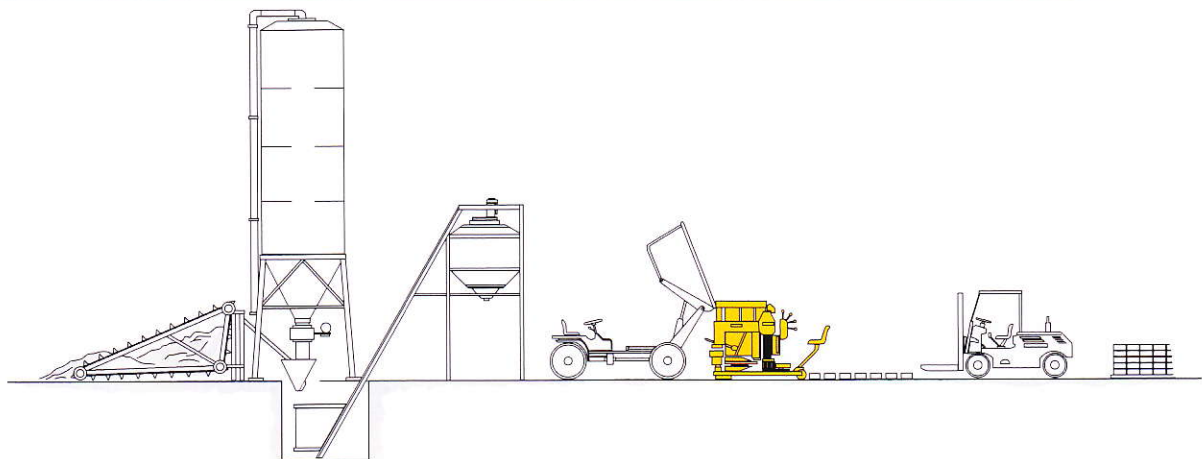

To complete the plant you will need: Planetary Mixer 400 or 500lt real yeald + high discharge dumper min 1.4 m
 (or a hydraulic bucket mounted on a fork lift)

Dotation subsidiaire nécessaire : malaxeur planétaire 400lt ou 500lt rendement en matériel vibré, dumper à haute décharge
 (min 1.4 m) ou fork-lift avec trémie hydraulique



Cadonà srl
 Via Triestina, 97
 30024 Musile di Piave
 (Venezia) Italia

Tel +39 0421 52278
 Fax +39 0421 330076
 info@cadona.it
 www.cadona.it

